

**THANK YOU FOR PURCHASING OUR STUDIO RTA  
GRACIAS POR COMPRAR NUESTRO STUDIO RTA  
MERCİ D'AVOIR ACHETÉ UN MEUBLE STUDIO RTA**

# **A-TOWER**

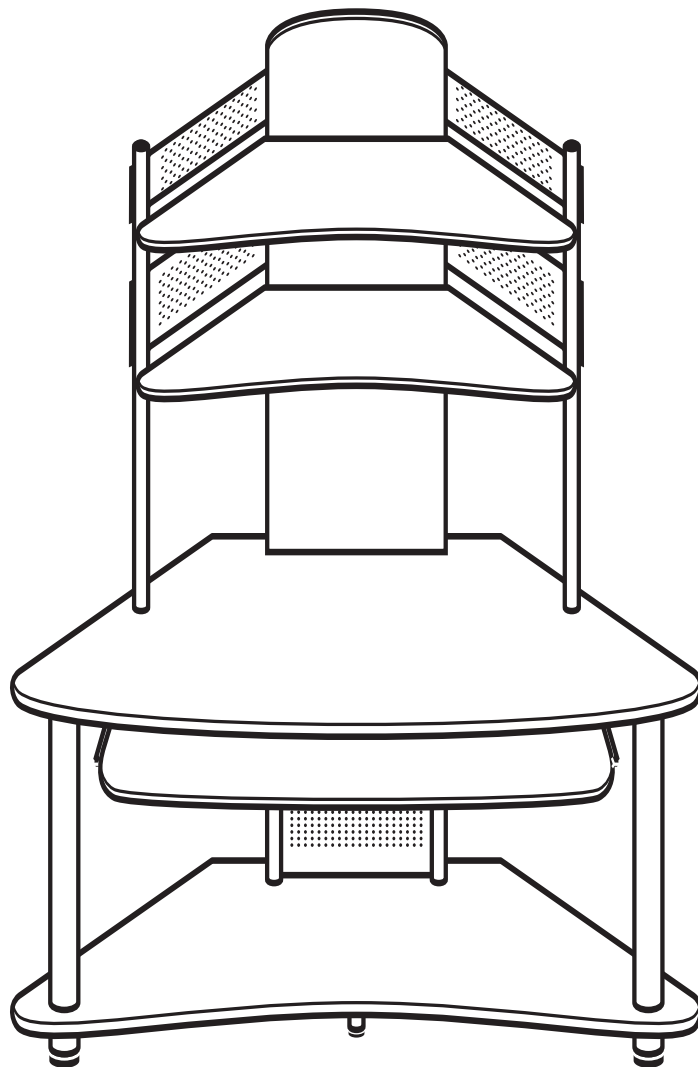

**MODEL #60133 PEWTER/CHERRY, 60136 PEWTER/TEAK  
MODELO #60133 ESTAÑO/CEREZA, 60136 ESTAÑO/TECA  
MODÈLE #60133 ÉTAIN/CERISE, 60136 ÉTAIN/TECK**

**Studio**  
READY TO ASSEMBLE®  
INSPIRING CREATIVITY  
*A Sauder Family Company*

**7255 ROSEMEAD BLVD • PICO RIVERA, CA 90660  
(562) 446-2255 • FAX (562) 446-2277  
(800) 445-1527**

## **ASSEMBLY INSTRUCTIONS - IMPORTANT:**

CAREFULLY UNPACK & IDENTIFY EACH COMPONENT BEFORE ATTEMPTING TO ASSEMBLE. REFER TO PARTS LIST. PLEASE TAKE CARE WHEN ASSEMBLING THE UNIT AND ALWAYS SET THE PARTS ON A CLEAN, SOFT SURFACE. IF YOU REQUIRE ANY ASSISTANCE WITH ASSEMBLY, PARTS, OR INFORMATION ON OTHER PRODUCTS, PLEASE VISIT OUR WEBSITE: [WWW.STUDIORTA.COM](http://WWW.STUDIORTA.COM) OR CALL OR WRITE US.

## **INSTRUCCIONES PARA ARMAR - IMPORTANTE:**

DESEMPAQUE CUIDADOSAMENTE E IDENTIFIQUE CADA COMPONENTE ANTES DE TRATAR DE EMPEZAR SU ENSAMBLADURA. VERIFIQUE LA LISTA DE PARTES. POR FAVOR TENGA CUIDADO CUANDO ARME LA UNIDAD Y SIEMPRE COLOQUE LAS PIEZAS SOBRE UNA SUPERFICIE PLANA, SUAVE Y LIMPIA. SI NECESITA AYUDA CON EL ARMADO, PARTES O INFORMACIÓN SOBRE OTROS PRODUCTOS, VISTE POR FAVOR NUESTRA PÁGINA EN EL INTERNET: [WWW.STUDIORTA.COM](http://WWW.STUDIORTA.COM) O POR FAVOR LLÁME O ESCRIBANOS.

## **DIRECTIVES DE MONTAGE - IMPORTANT:**

AVANT DE COMMENCER L'ASSEMBLAGE, DÉBALLEZ DÉLICATEMENT TOUTES LES PIÈCES ET REPÉREZ-LES SUR LA LISTE DES PIÈCES. PROCÉDEZ AVEC SOINS DURANT L'ASSEMBLAGE ET POSEZ TOUJOURS LES PIÈCES SUR UNE SURFACE PROPRE, DOUCE ET LISSE. SI VOUS AVEZ BESOIN D'AIDE CONCERNANT L'ASSEMBLAGE OU LES PIÈCES, AINSI QUE DES INFORMATIONS SUR D'AUTRES PRODUITS, N'HÉSITÉS PAS À NOUS 'ÉCRIRE OU NOUS APPELER.

**PARTS LIST / LISTA DE PARTES / LISTE DES PIÈCES**  
 DESCRIPTION/DESCRIPCIÓN/DESCRIPTION      QUANTITY/CANTIDAD/QUANTITÉ

1. **DESKTOP**  
**MESA DE ESCRITORIO**  
**DESSUS DU BUREAU**

1



2. **SHELF**  
**REPISA**  
**RAYON**

2



3. **KEYBOARD SHELF**  
**REPISA DE TECLADO**  
**SUPPORT DE CLAVIER**

1



4. **REAR PANEL**  
**PANEL TRASERO**  
**PANNEAU ARRIÈRE**

1



5. **BOTTOM SHELF**  
**REPISA DE FONDO**  
**RAYON INFÉRIEUR**

1



6. **LEG - FRONT**  
**PATA - FRONTAL**  
**PIEDS AVANT**

2



7. **LEG - REAR**  
**PATA - TRASERA**  
**PIEDS ARRIÈRE**

2



8. **SUPPORT TUBE**  
**TUBO DE SOPORTE**  
**TUBES DE SUPPORT**

2



9. **PRIVACY PANEL - REAR**  
**PANEL DE AISLAMIENTO - TRASERO**  
**PANNEAU D'ISOLEMENT ARRIÈRE**

1

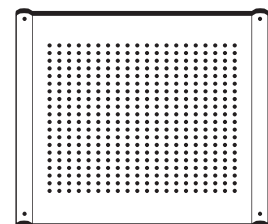

10. **PRIVACY PANEL - LARGE**  
**PANEL DE AISLAMIENTO - GRANDE**  
**GRANDS PANNEAUX D'ISOLEMENT**

2

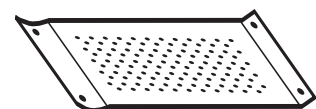

11. **PRIVACY PANEL - SMALL**  
**PANEL DE AISLAMIENTO - CHICO**  
**PETITS PANNEAUX D'ISOLEMENT**

2



# PARTS LIST / LISTA DE PARTES / LISTE DE PIÈCES

DESCRIPTION/DESCRIPCIÓN/DESCRIPTION

QUANTITY/CANTIDAD/QUANTITÉ

12. KEYBOARD SLIDER  
DESGLIZADOR DE TECLADO  
COULISSES DE CLAVIER

2



13. LEG BASE - LARGE  
BASE DE PATA - GRANDE  
GRANDES BASES DE PIED

2



14. LEG BASE - SMALL  
BASE DE PATA - CHICA  
PETITES BASES DE PIED

3



15. BOLT  
TORNILLO  
BOULONS

5

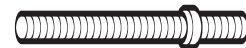

16. ALLEN BOLT - 1/4" X 2-1/2"  
TORNILLO ALLEN  
BOULON ALLEN

4

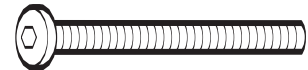

17. ALLEN BOLT - 1/4" X 1-3/8"  
TORNILLO ALLEN  
BOULON ALLEN

8

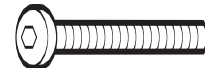

18A. PHILLIPS SCREW - THICK  
TORNILLO DE CRUZ - GRUESO  
VIS PHILLIPS - GRAND DIAMÈTRE

16



18B. PHILLIPS SCREW - THIN  
TORNILLO DE CRUZ - DELGADO  
VIS PHILLIPS - PETIT DIAMÈTRE

32

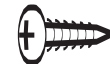

19. FLOOR LEVELER - LARGE  
NIVELADOR DE PISO - GRANDE  
GRAND NIVELAGE AU SOL

2



20. FLOOR LEVELER - SMALL  
NIVELADOR DE PISO - CHICO  
PETIT NIVELAGE AU SOL

3



21. ALLEN WRENCH  
LLAVE ALLEN  
CLÉ ALLEN

1

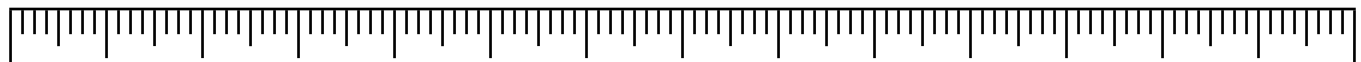
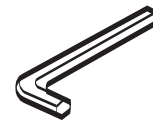

0"

1"

2"

3"

4"

5"

6"

7"

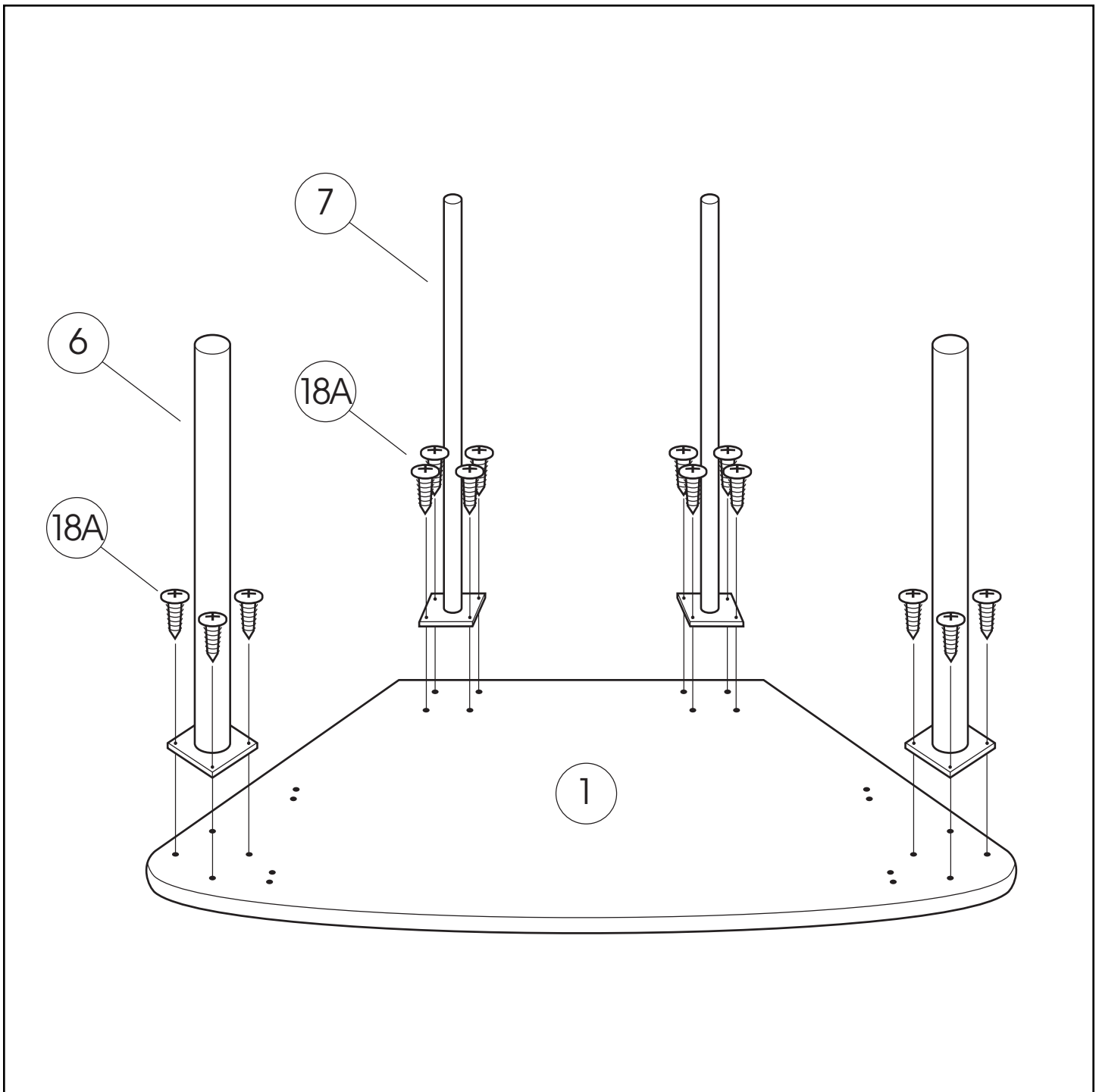

- 1.** • ATTACH FRONT AND REAR LEGS (6 AND 7) TO DESKTOP (1) USING PHILLIPS SCREWS (18A).
  - UNA LAS PATAS DELANTERAS Y TRASERAS (6 Y 7) A LA MESA (1) USANDO LOS TORNILLOS DE CRUZ (18A).
  - ATTACHEZ LES PIEDS AVANT ET ARRIÈRE (6 ET 7) AU DESSUS DU BUREAU (1) À L'AIDE DES VIS PHILLIPS (18A).

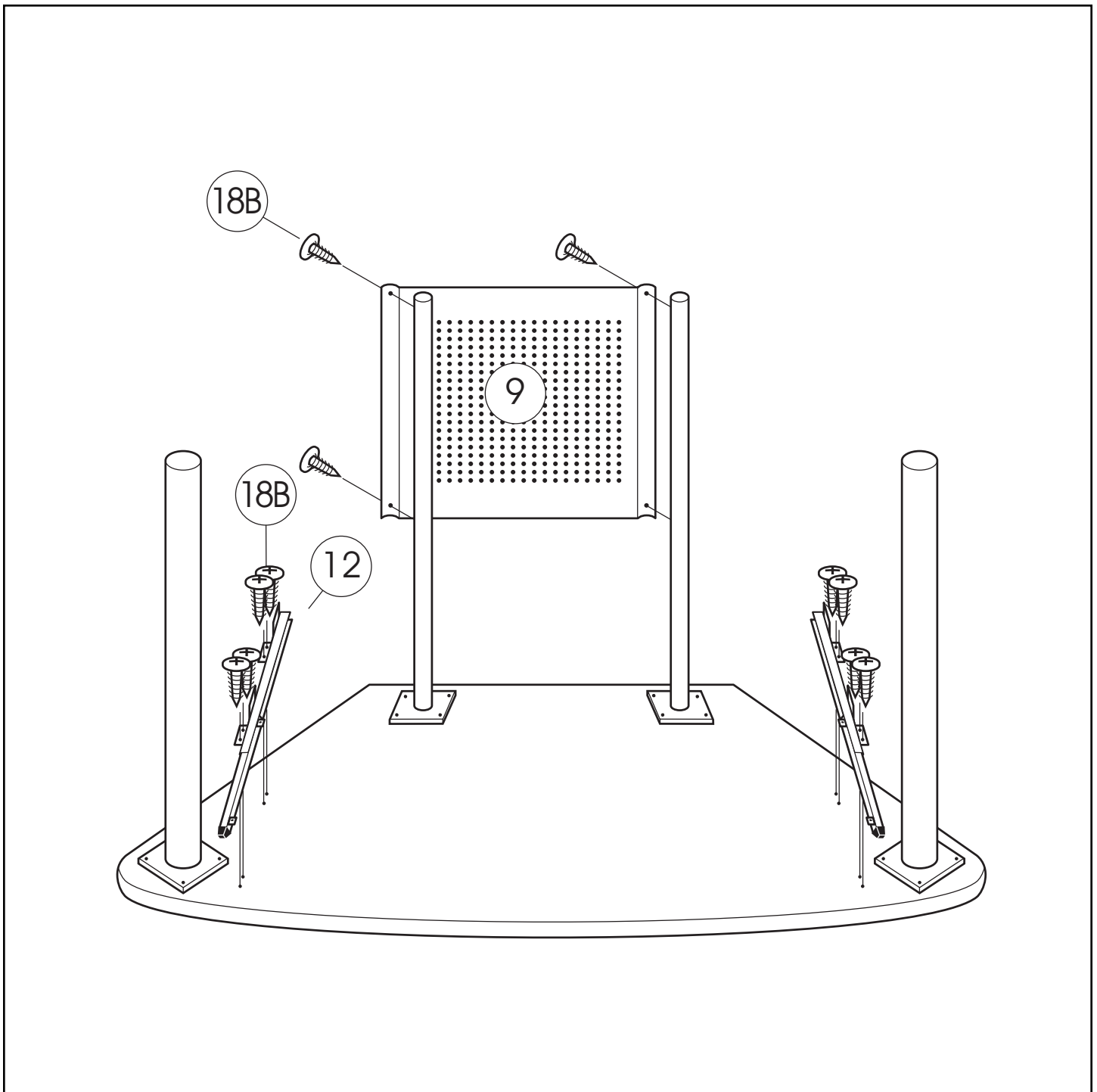

- 2.**
- ATTACH REAR PRIVACY PANEL (9) TO REAR LEGS USING PHILLIPS SCREWS (18B).
  - ATTACH KEYBOARD SLIDERS (12) TO DESKTOP USING PHILLIPS SCREWS (18B).
  - FIJE EL PANEL TRASERO DE AISLAMIENTO (9) A LAS PATAS TRASERAS USANDO LOS TORNILLOS DE CRUZ (18B).
  - UNA LOS DESLIZADORES DE TECLADO (12) A LA MESA USANDO LOS TORNILLOS DE CRUZ (18B).
  - ATTACHEZ LE PANNEAU D'ISOLEMENT ARRIÈRE (9) AUX PIEDS ARRIÈRES À L'AIDE DES VIS PHILLIPS (18B).
  - ATTACHEZ LES COULISSES DU CLAVIER (12) AU DESSUS DU BUREAU À L'AIDE DES VIS PHILLIPS (18B).

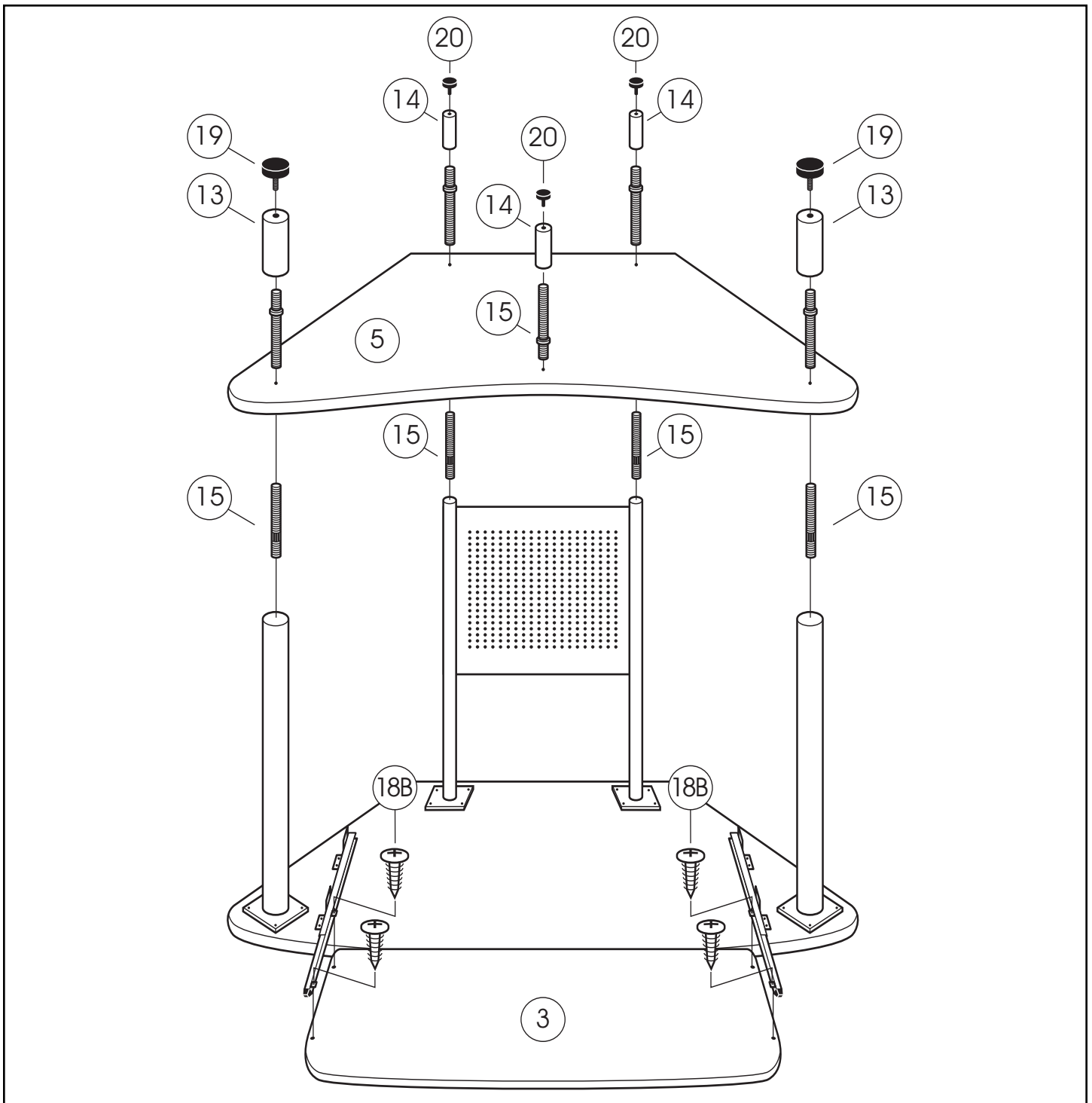

- 3.**
- SCREW BOLTS (15) INTO LEGS (SHORT END DOWN) AND PLACE BOTTOM SHELF (5) OVER BOLTS.
  - ATTACH LARGE AND SMALL LEG BASES (13 AND 14) TO BOTTOM SHELF (5).
  - SCREW LARGE AND SMALL FLOOR LEVELERS (19 AND 20) INTO LEG BASES.
  - ALIGN KEYBOARD SHELF (3) WITH KEYBOARD SLIDERS AND ATTACH USING PHILLIPS SCREWS (18B).
  - ATORNILLE LOS TORNILLOS (15) A PATAS (EXTREMO CORTO HACIA ABAJO) Y COLOQUE LA REPISA (5) SOBRE TORNILLOS.
  - ENSAMBLE LAS BASES GRANDES Y CHICAS DE LAS PATAS (13 Y 14) A LA REPISA DE FONDO (5).
  - ATORNILLE LOS NIVELADORES GRANDES Y CHICOS (19 Y 20) DENTRO DE LAS BASES DE PATAS.
  - ALINEE LA REPISA DE TECLADO (3) CON LOS DESLIZADORES DE TECLADO Y UNA USANDO TORNILLOS DE CRUZ (18B).
  - VISSEZ LES BOULONS (15) DANS LES PIEDS (EXTRÉMITÉ COURTE VERS LE BAS) ET PLACEZ LE RAYON (5) SUR LES BOULONS.
  - ATTACHEZ LES GRANDES ET PETITES BASES DES PIEDS (13 ET 14) AU RAYON INFÉRIEUR (5).
  - VISSEZ LES GRANDS ET PETITS NIVELAGES AU SOL (19 ET 20) DANS LES BASES DES PIEDS.
  - ALINEZ LE SUPPORT DU CLAVIER (3) AVEC LES COULISSES DU CLAVIER ET ATTACHEZ-LES À L'AIDE DES VIS PHILLIPS (18B).

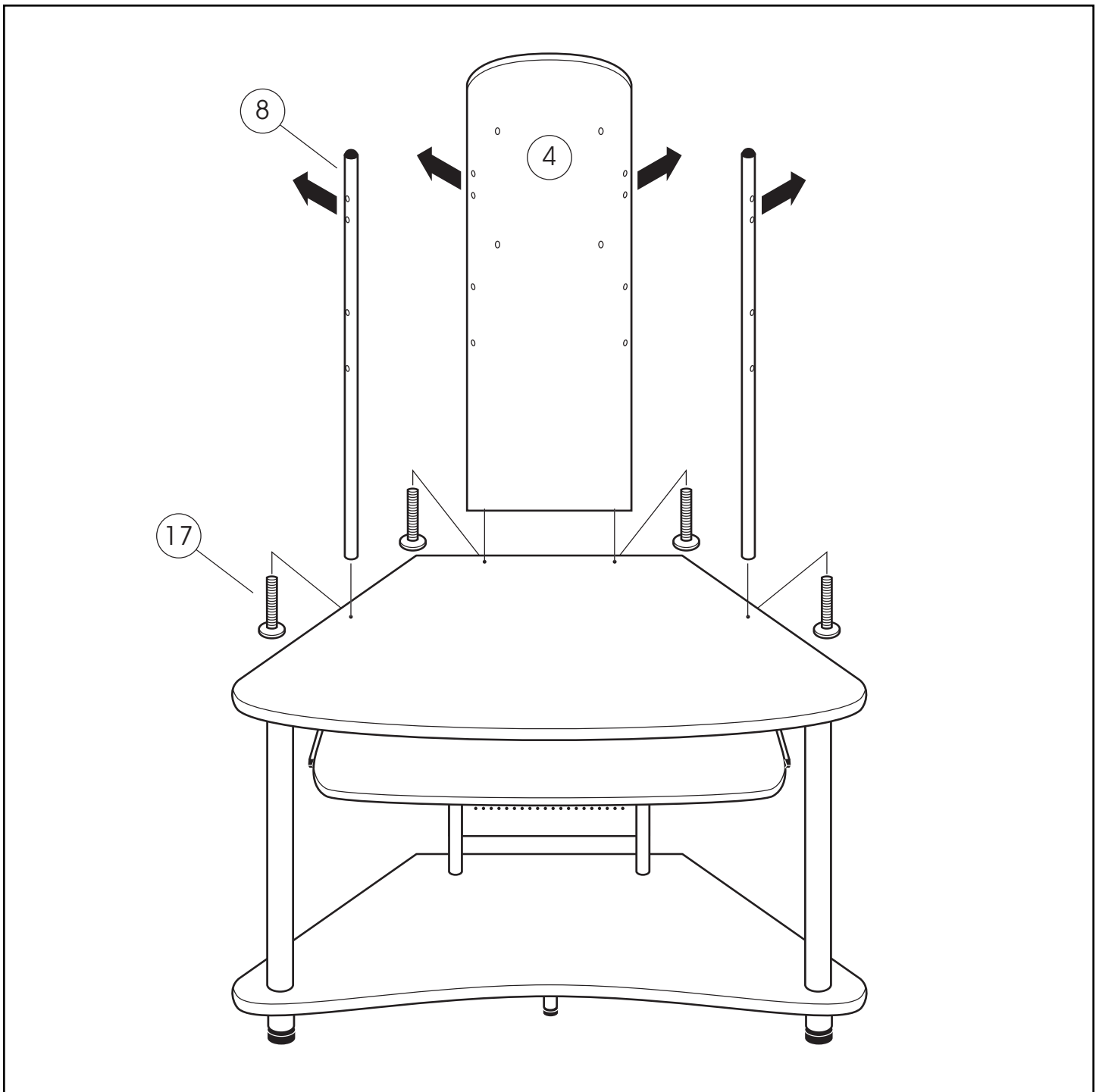

- 4.**
- PLACE REAR PANEL (4) AND SUPPORT TUBES (8) ON DESKTOP AND ATTACH USING ALLEN BOLTS (17) (HOLES FACE REAR).
  - COLOQUE EL PANEL TRASERO (4) Y LOS TUBOS DE SOPORTE (8) SOBRE LA MESA Y UNA CON LOS TORNILLOS ALLEN (17). (AGUJEROS DAN CARA ATRAS)
  - PLACEZ LE PANNEAU ARRIÈRE (4) ET LES TUBES DE SUPPORT (8) SUR LE DESSUS DU BUREAU ET ATTACHEZ-LES À L'AIDE DES BOULONS ALLEN (17) (LES TROUS VERS L'ARRIÈRE).

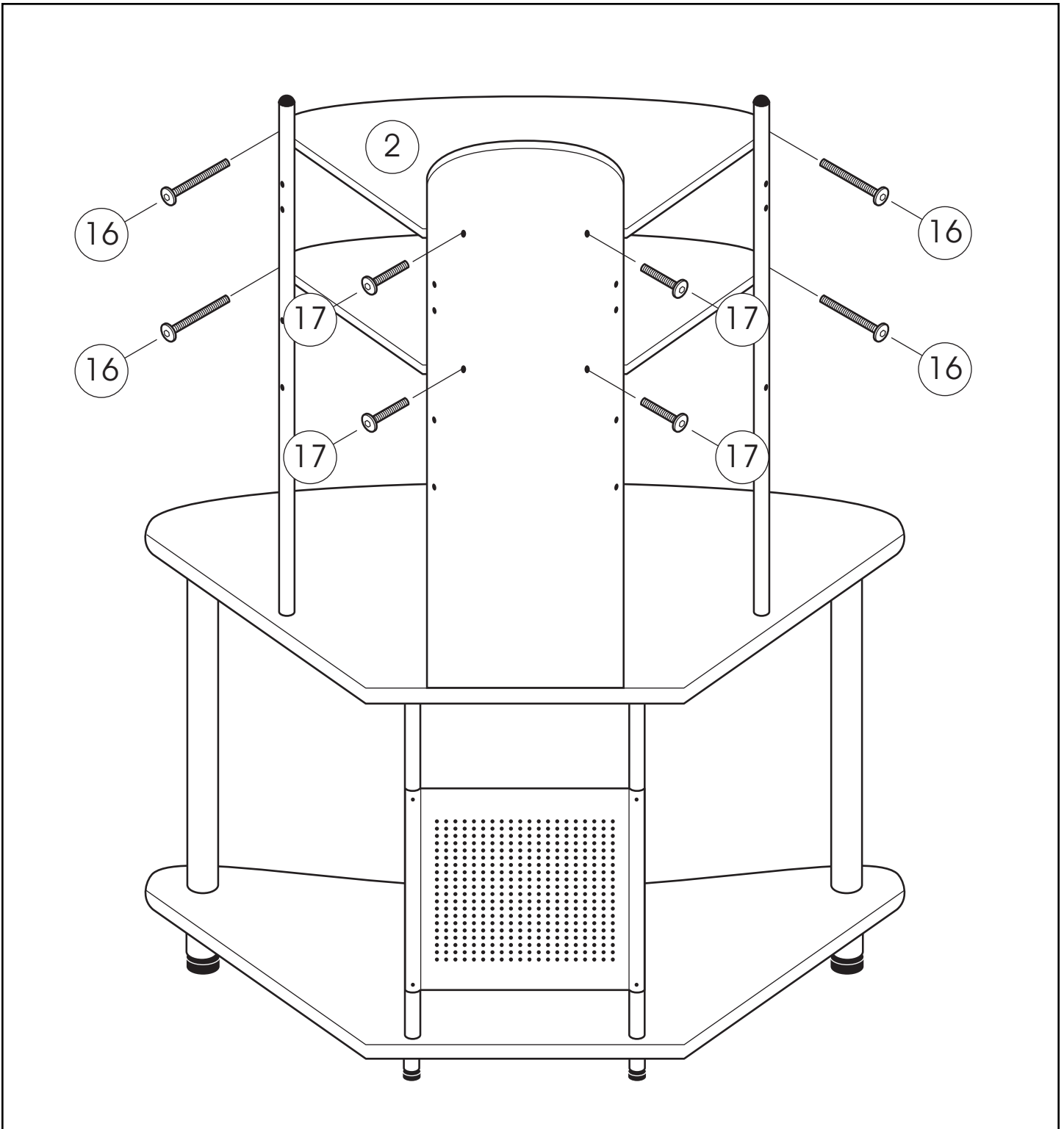

- 5.**
- ATTACH SHELVES (2) TO UNIT USING ALLEN BOLTS (16 AND 17) AS SHOWN.
  - UNA LAS REPISAS (2) A LA UNIDAD USANDO LOS TORNILLOS ALLEN (16 Y 17) COMO SE MUESTRA.
  - ATTACHEZ LES RAYONS (2) AU MEUBLE À L'AIDE DES BOULONS ALLEN (16 ET 17) COMME L'INDIQUE L'ILLUSTRATION.

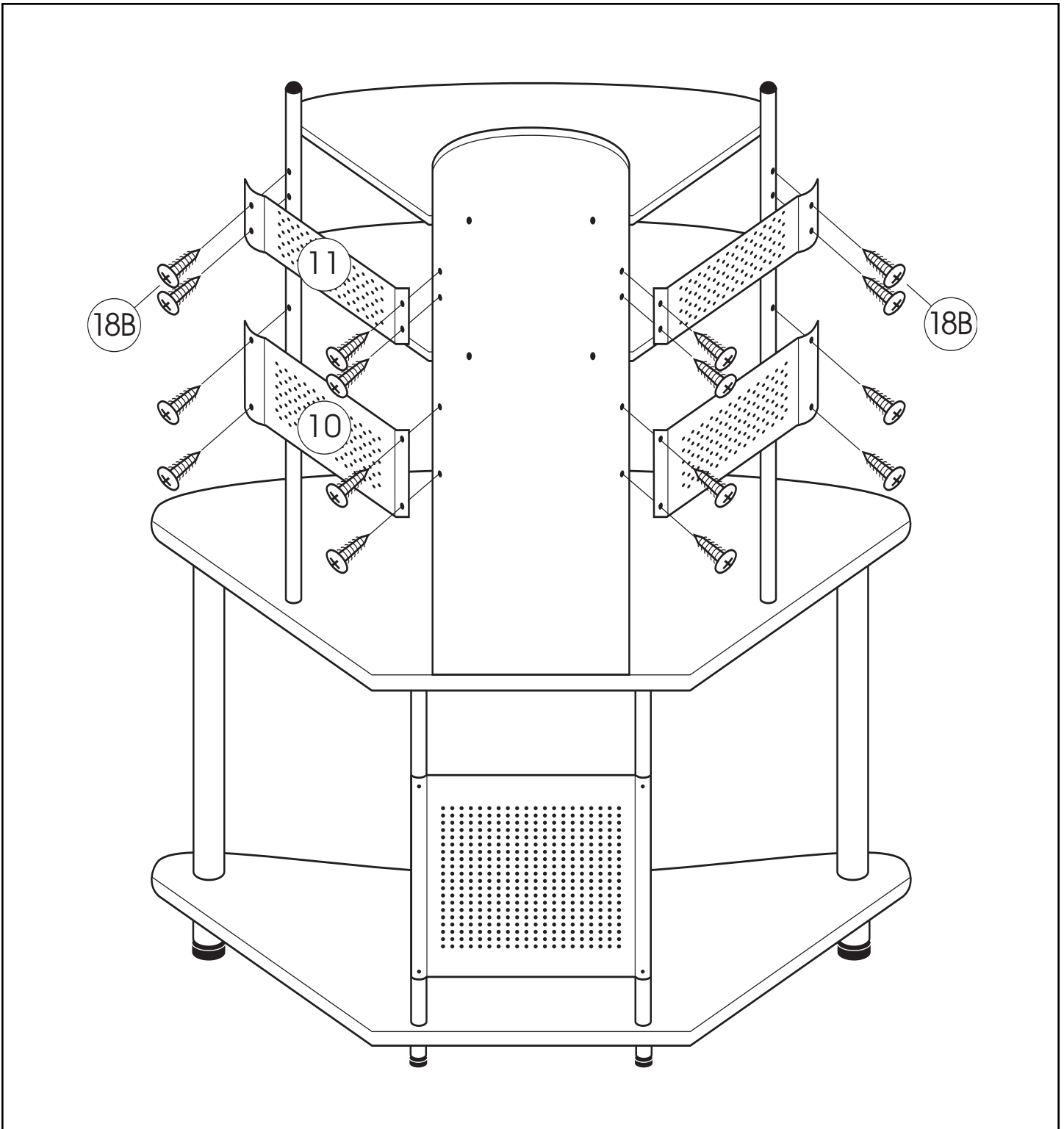

- 6.**
- ATTACH LARGE AND SMALL PRIVACY PANELS (10 AND 11) USING PHILLIPS SCREWS (18B).
  - FIJE LOS PANELES DE AISLAMIENTO GRANDE Y CHICO (10 Y 11) USANDO LOS TORNILLOS DE CRUZ (18B).
  - ATTACHEZ LES GRANDS ET PETITS PANNEAUX D'ISOLEMENT (10 ET 11) À L'AIDE DES VIS PHILLIPS (18B).

## LIMITED WARRANTY

Studio RTA (the "Company") warrants to the original purchaser that this product will be free from defects in its workmanship and materials, under normal residential use and service conditions, as described herein. The Company will repair or replace, at its option, without charge to the original purchaser only, the defective product or parts for a period of ten (10) years (or Thirty (30) days on closeouts and discounted products) from the date of purchase and while owned by the original purchaser. This warranty shall be effective for the applicable time period beginning from date of purchase as shown on your original sales receipt. Replacement parts can only be supplied if parts are available. Items out of production may be unavailable. The Company's obligation under this warranty is limited to repairing or replacing products or parts as provided herein. This product has been designed for and is intended for residential use only. This warranty is original purchaser's sole remedy for product defects, and this warranty does not extend to any product, or damage to any product, caused by or attributable to abuse or misuse, products used for commercial or rental purposes, use modification of, or attachments to the product, and products or parts not used, maintained, or installed in accordance with the company's installation, maintenance and/or applicable guidelines. The warranty extended hereunder is in lieu of any and all other warranties, express or implied, including without limitation any implied warranty of merchantability or of fitness for a particular purpose. The company will not be responsible for indirect, special, incidental or consequential damages. Some states do not allow the exclusion or limitation of incidental or consequential damages, so the above limitations or exclusions may not apply to you. This warranty gives you specific legal rights. You may also have other rights which may vary from state to state. The company will advise you of the procedure to follow in making warranty claims. Telephone Studio RTA at (562) 446-2255 to explain the defect and give your name, address, and telephone number. Please be prepared with the model number of the product, date and place of purchase. If you require any assistance with assembly or parts please visit our website: [www.studiorta.com](http://www.studiorta.com).

## GARANTÍA LIMITADA

Studio RTA (la "Compañía") garantiza al comprador original que este producto estará libre de defectos tanto de fabricación como en los materiales utilizados bajo el uso, servicio y condiciones normales residenciales, tal como se describe a continuación. La Compañía reparará o reemplazará, como una opción, sin cargo alguno únicamente al comprador original, el producto o las partes defectuosas por un período de diez (10) años o (treinta (30) días si son productos de saldo y con descuento) desde la fecha de compra y mientras éste siga siendo propiedad del comprador original. Esta garantía será efectiva para el período de tiempo pertinente a partir de la fecha de compra que se muestra en el recibo de venta original. Las partes de reemplazo únicamente podrán ser proporcionadas si éstas se encuentran disponibles. Los artículos que estén descontinuados podrían no estar disponibles. La obligación de la Compañía bajo esta garantía se limita a la reparación o el reemplazo de los productos o las partes como se describe en ésta. Este producto ha sido diseñado para, y con el propósito de que sea para uso residencial únicamente. Esta garantía es el recurso exclusivo respecto a productos defectuosos para el comprador, y esta garantía no se extiende a cualquier otro producto, o los daños a cualquier otro producto, causados por, o atribuibles al abuso o mal uso, productos utilizados para propósitos comerciales o de arrendamiento, modificación en el uso de, o anexos al producto, y productos o partes que no sean usadas, mantenidas en buenas condiciones, o instaladas de acuerdo con las directrices de instalación y mantenimiento de la compañía, y/o otras directrices pertinentes. Conforme a la presente extensión de esta garantía, en vez de cualquier y todas las otras garantías, expresas o implícitas, incluyendo sin limitación cualquier garantía tácita de comercialidad o capacidad para un propósito particular. La Compañía no será responsable de los daños indirectos, especiales, incidentales o consecuentes. En algunos estados no se permite la exclusión o limitación de daños incidentales o consecuentes, por lo que las limitaciones o exclusiones anteriores podrían no ser aplicables para usted. Esta garantía le ofrece derechos legales específicos. Usted también podría tener otros derechos, los cuales podrían variar en cada estado. La Compañía le informará acerca del proceso a seguir para realizar los reclamos de esta garantía. Comuníquese con Studio RTA al (562) 446-2255 para explicar el defecto y proporcione su nombre, dirección y número telefónico. Por favor esté listo para proporcionar la información del número de modelo del producto, la fecha y el lugar de compra. Si necesita ayuda para ensamblar o con las partes, por favor visite nuestro sitio en Internet: [www.studiorta.com](http://www.studiorta.com).

## GARANTIE LIMITÉE

Studio RTA (la « compagnie ») garantit à l'acheteur original que ce produit sera exempt de tout défaut de fabrication et matériel s'il est utilisé à la maison et dans des conditions d'exploitation normales, tel que décrit à la présente. La compagnie réparera ou remplacera, à sa discrétion et sans frais pour l'acheteur original seulement, le produit défectueux ou les pièces défectueuses pour une période de dix (10) ans (ou trente (30) jours sur des produits liquidés ou offerts à prix réduits), à compter de la date d'achat et pendant que l'acheteur original est propriétaire du produit. Cette garantie sera en vigueur pour la période de temps applicable à compter de la date d'achat, comme l'illustre le reçu de vente original. Les pièces de rechange ne pourront être fournies uniquement si elles sont disponibles. Les articles hors de production ne seront peut-être pas disponibles. En vertu de cette garantie, l'obligation de la compagnie se limite à réparer ou à remplacer les produits ou les pièces, comme le stipulent les présentes. Ce produit a été conçu pour un usage résidentiel et a pour but d'être utilisé uniquement ainsi. Cette garantie est le seul recours de l'acheteur original lorsque le produit est défectueux, et cette garantie ne s'applique pas à tout produit ou dommages à tout produit, causés par ou attribuables à un usage abusif ou à un mésusage ou si les produits sont utilisés à des fins commerciales ou de location, si l'utilisation du produit est modifiée ou si les accessoires et les produits ou pièces du produit ne sont pas utilisés, entretenus ou installés conformément aux directives d'installation, d'entretien et/ou applicables. La garantie fournie à la présente remplace toutes autres garanties expresse ou implicite, y compris sans toutefois s'y limiter toute garantie implicite de commercialité ou de qualité pour un usage particulier. La compagnie n'est pas responsable des dommages indirects, spéciaux, imprévus ou consécutifs. Certains états ou provinces interdisent l'exclusion ou la restriction des dommages imprévus ou consécutifs; ainsi, les limites ci-dessus ou les exclusions ne s'appliquent peut-être pas. Cette garantie vous donne des droits spécifiques. Vous pourriez avoir d'autres droits qui peuvent varier d'un état à l'autre ou d'une province à l'autre. La compagnie vous indiquera comment présenter des réclamations de garantie. Communiquez avec Studio RTA au numéro (562) 446-2255 pour expliquer la défectuosité, et donnez vos nom, adresse et numéro de téléphone. N'oubliez pas de donner le numéro de modèle du produit, la date et le lieu d'achat. Si vous avez besoin d'aide pour assembler le produit ou obtenir des pièces, consultez notre site web à l'adresse [www.studiorta.com](http://www.studiorta.com).