

THANK YOU FOR PURCHASING OUR STUDIO RTA
GRACIAS POR COMPRAR NUESTRO STUDIO RTA
MERCİ D'AVOIR ACHETÉ UN MEUBLE STUDIO RTA
EAGLE COMPUTER TOWER

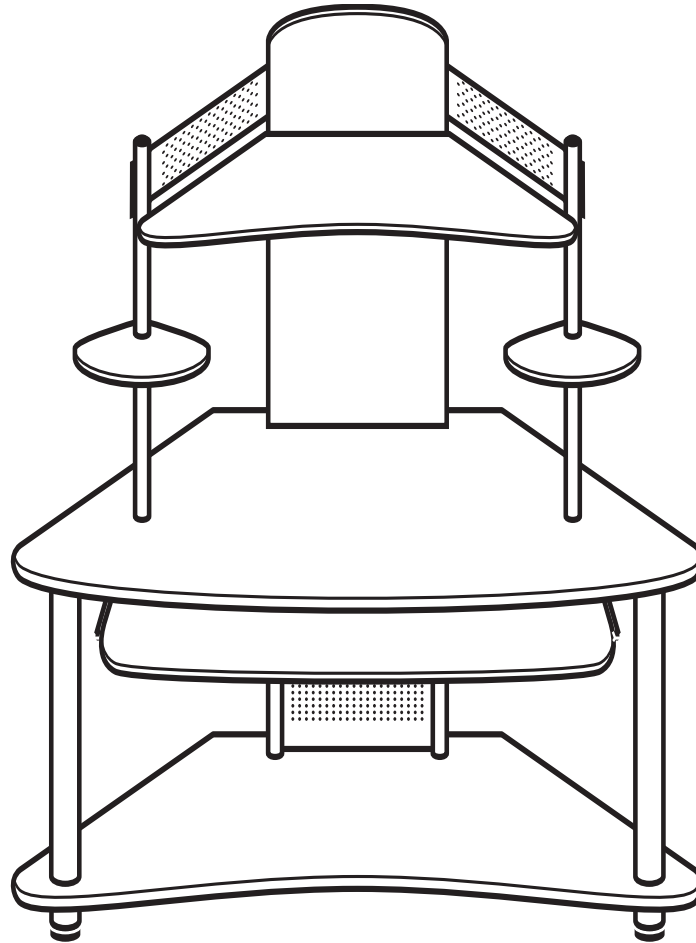

MODEL #80142 SILVER/MAPLE, 80143 PEWTER/TEAK
IF YOU REQUIRE ANY ASSISTANCE WITH ASSEMBLY, PARTS, OR INFORMATION ON OTHER PRODUCTS,
PLEASE VISIT OUR WEBSITE: WWW.STUDIORTA.COM OR CALL OR WRITE THE FOLLOWING:

MODELO #80142 PLATA/ARCE, 80143 ESTAÑO/TECA
SI NECESITA AYUDA CON EL ARMADO, PARTES O INFORMACIÓN SOBRE OTROS PRODUCTOS,
VISTE POR FAVOR NUESTRA PÁGINA EN EL INTERNET: WWW.STUDIORTA.COM O POR FAVOR LLÁME O ESCRIBANOS A:

MODÈLES 80142 ARGENTÉ/ÉRABLE, 80143 ÉTAİN/TECK
SI VOUS AVEZ BESOIN D'AIDE CONCERNANT L'ASSEMBLAGE OU LES PIÈCES, AINSI QUE
DES INFORMATIONS SUR D'AUTRES PRODUITS, N'HÉSİTEZ PAS À NOUS 'ÉCRIRE OU NOUS APPELER.

Studio
RTA
READY TO ASSEMBLE®
INSPIRING CREATIVITY

7255 ROSEMEAD BLVD • PICO RIVERA, CA 90660
(562) 446-2255 • FAX (562) 446-2277
(800) 445-1527

ASSEMBLY INSTRUCTIONS - IMPORTANT:

CAREFULLY UNPACK & IDENTIFY EACH COMPONENT BEFORE ATTEMPTING TO ASSEMBLE. REFER TO PARTS LIST. PLEASE TAKE CARE WHEN ASSEMBLING THE UNIT AND ALWAYS SET THE PARTS ON A CLEAN, SOFT SURFACE.

INSTRUCCIONES PARA ARMAR - IMPORTANTE:

DESEMPAQUE CUIDADOSAMENTE E IDENTIFIQUE CADA COMPONENTE ANTES DE TRATAR DE EMPEZAR SU ENSAMBLADURA. VERIFIQUE LA LISTA DE PARTES. POR FAVOR TENGA CUIDADO CUANDO ARME LA UNIDAD Y SIEMPRE COLOQUE LAS PIEZAS SOBRE UNA SUPERFICIE PLANA, SUAVE Y LIMPIA.

DIRECTIVES DE MONTAGE - IMPORTANT:

AVANT DE COMMENCER L'ASSEMBLAGE, DÉBALLEZ DÉLICATEMENT TOUTES LES PIÈCES ET REPÉREZ-LES SUR LA LISTE DES PIÈCES. PROCÉDEZ AVEC SOINS DURANT L'ASSEMBLAGE ET POSEZ TOUJOURS LES PIÈCES SUR UNE SURFACE PROPRE, DOUCE ET LISSE.

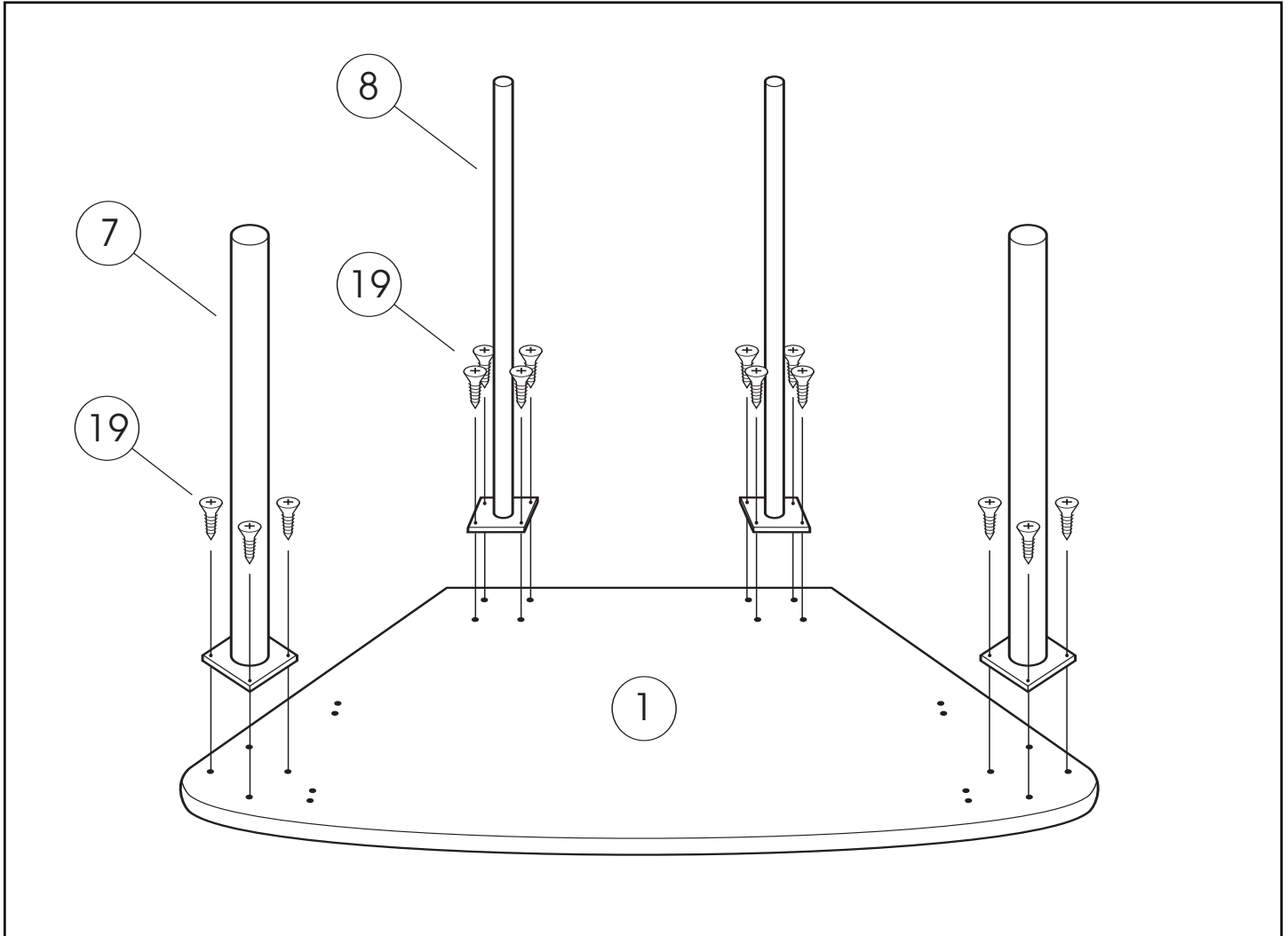

1. • ATTACH FRONT AND REAR LEGS (7 AND 8) TO DESK TOP (1) USING PHILLIPS SCREWS (19).
 - FIJE PATAS FRONTALES Y TRASERAS (7 Y 8) A LA MESA (1) USANDO TORNILLOS DE CRUZ (19).
 - FIXEZ LES PIEDS AVANT ET ARRIÈRES (7 ET 8) AU BUREAU (1) AVEC LES VIS PHILLIPS (19).

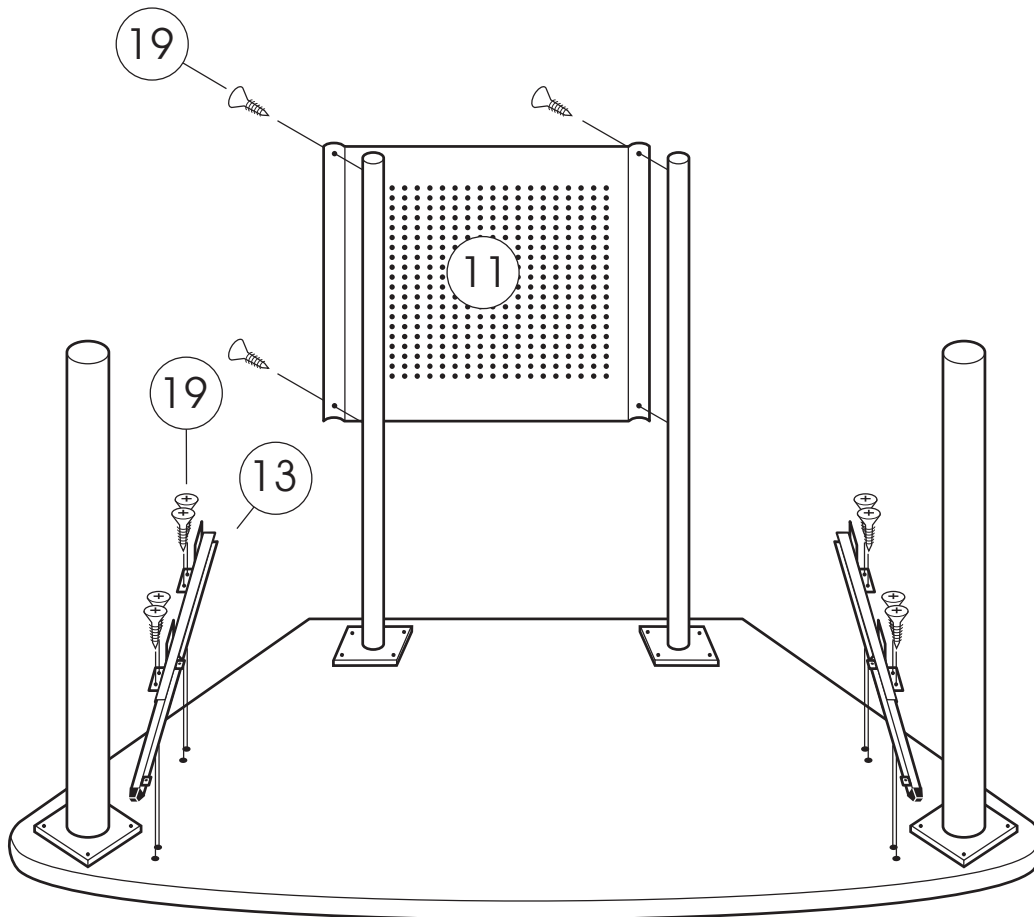

- 2.**
- ATTACH REAR PRIVACY PANEL (11) TO REAR LEGS USING PHILLIPS SCREWS (19).
 - ATTACH KEYBOARD SLIDERS (13) TO DESK TOP USING PHILLIPS SCREWS (19).
 - FIJE PANEL TRASERO DE AISLAMIENTO (11) A PATAS TRASERAS USANDO TORNILLOS DE CRUZ (19).
 - FIJE DESLIZADORES PARA TECLADO (13) A LA MESA USANDO TORNILLOS DE CRUZ (19).
 - FIXEZ LE PANNEAU ARRIÈRE DE SÉPARATION (11) AUX PIEDS ARRIÈRES AVEC DES VIS PHILLIPS (19).
 - FIXEZ LES GLISSIÈRES DU CLAVIER (13) AU BUREAU AVEC DES VIS PHILLIPS (19).

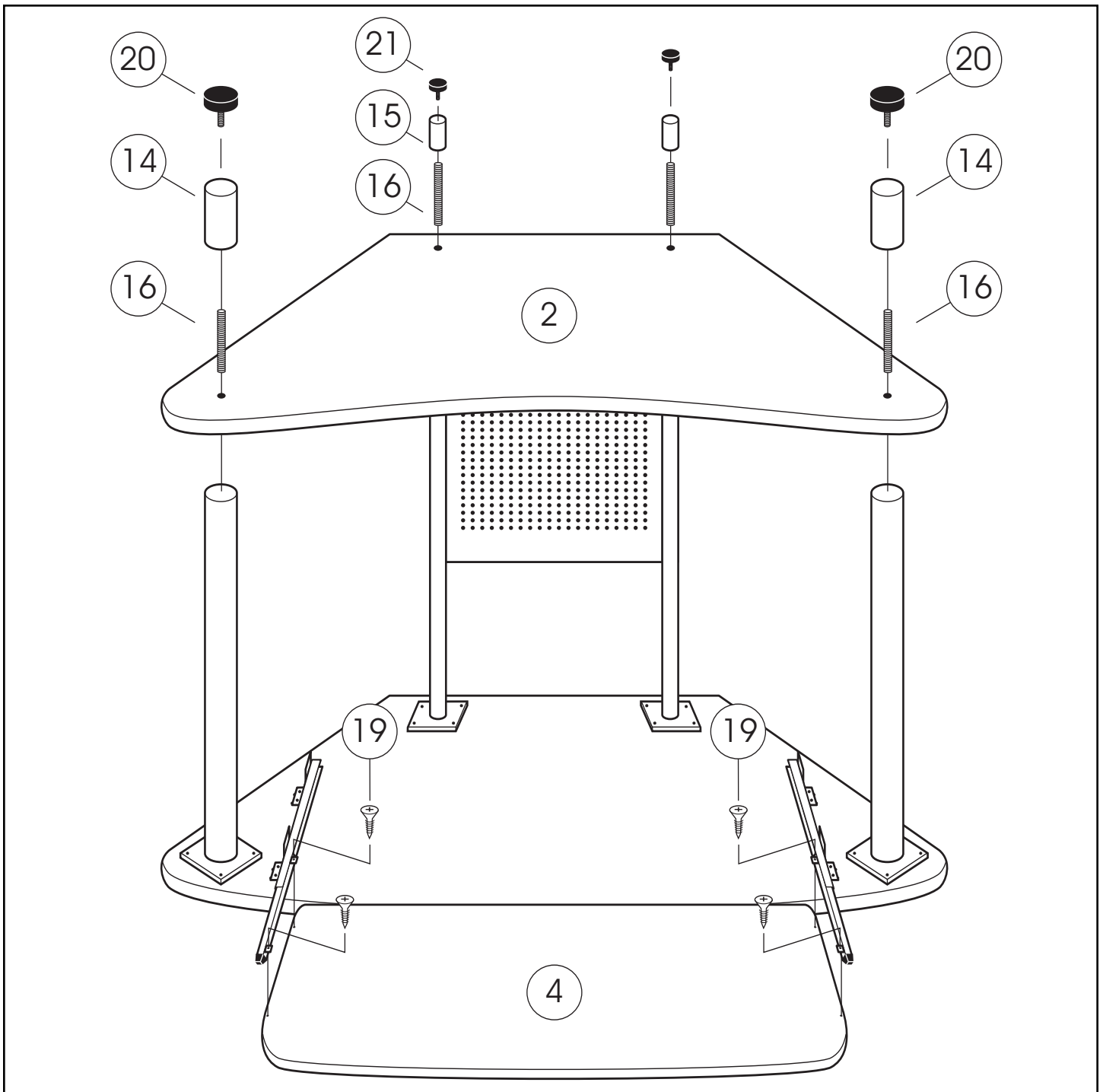

3.

- ATTACH LARGE AND SMALL LEG BASES (14 AND 15) TO BOTTOM SHELF (2) USING BOLTS (16).
 - INSERT LARGE AND SMALL FLOOR LEVELERS (20 AND 21) INTO LEG BASES.
 - ALIGN KEYBOARD SHELF (4) WITH KEYBOARD SLIDERS AND ATTACH USING PHILLIPS SCREWS (19).
-
- FIJE LAS BASES DE PATAS GRANDES Y CHICAS (14 Y 15) A REPISA INFERIOR (2) USANDO TORNILLOS (16).
 - INSERTE NIVELADORES DE PISO GRANDES Y CHICOS (20 Y 21) DENTRO DE LAS BASES DE PATAS.
 - ALINEE LA REPISA PARA TECLADO (4) CON LOS DESLIZADORES PARA TECLADO Y FIJE USANDO TORNILLOS DE CRUZ (19).
-
- FIXEZ LES BASES DES PIEDS PETITS ET GRANDS (14 ET 15) À L'ÉTAGÈRE INFÉRIEURE (2) AVEC LES BOULONS (16).
 - INSÉREZ LES PETITS ET LES GRANDS PATINS DE SOL RÉGLABLES (20 ET 21) DANS LES BASES DES PIEDS.
 - ALINEZ L'ÉTAGÈRE DU CLAVIER (4) SUR LES GLISSIÈRES DU CLAVIER ET FIXEZ AVEC LES VIS PHILLIPS (19).

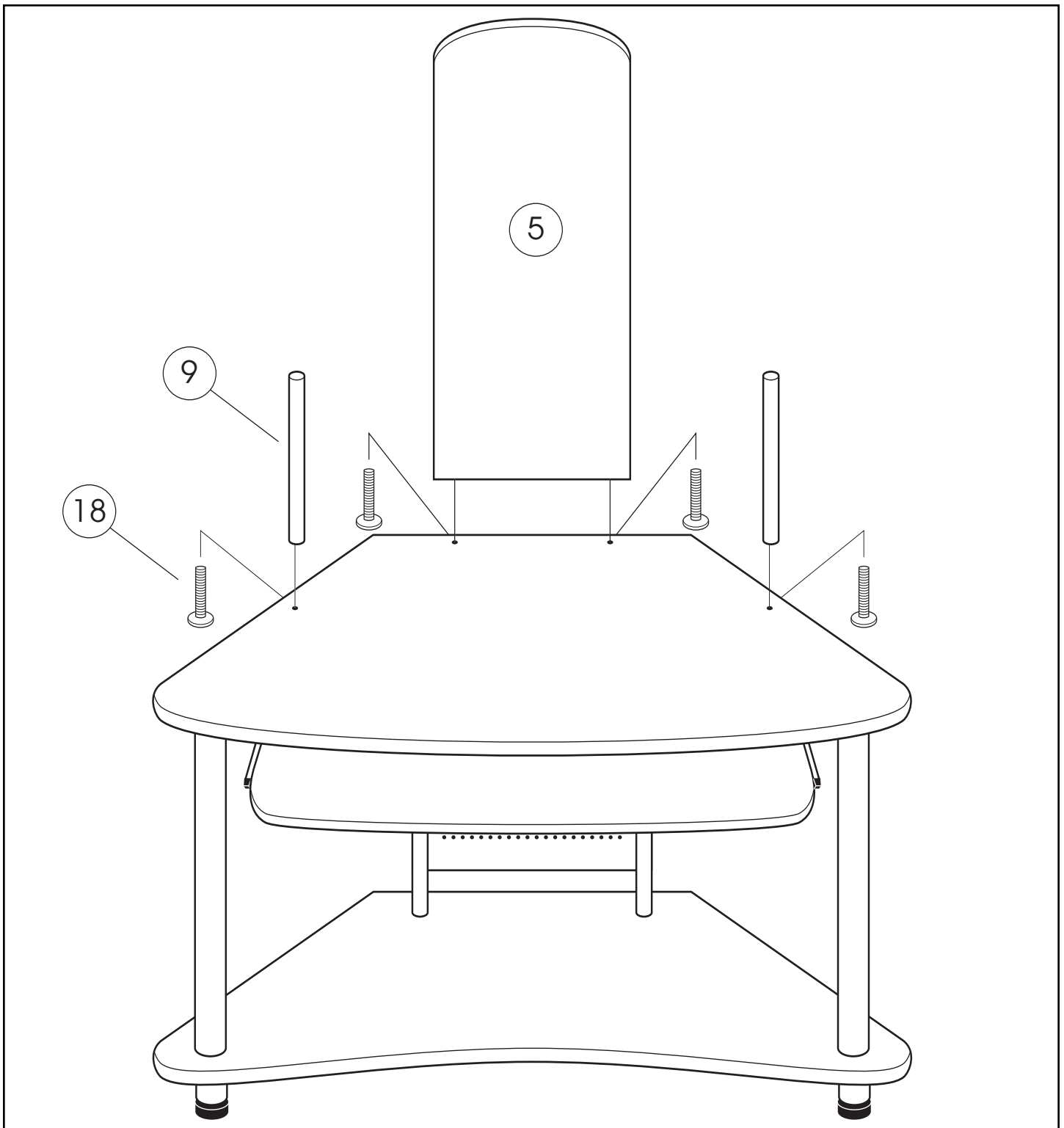

- 4.**
- PLACE REAR PANEL (5) AND SHORT SUPPORT TUBES (9) ON DESK TOP AND ATTACH USING ALLEN BOLTS (18).
 - COLOQUE EL PANEL TRASERO (5) Y LOS TUBOS CHICOS DE SOPORTE (9) SOBRE LA MESA Y FIJE USANDO TORNILLOS ALLEN (18).
 - PLACEZ LE PANNEAU ARRIÈRE (5) ET LES PETITS TUBES DE SOUTIEN (9) SUR LE BUREAU ET FIXEZ AVEC DES BOULONS ALLEN (18).

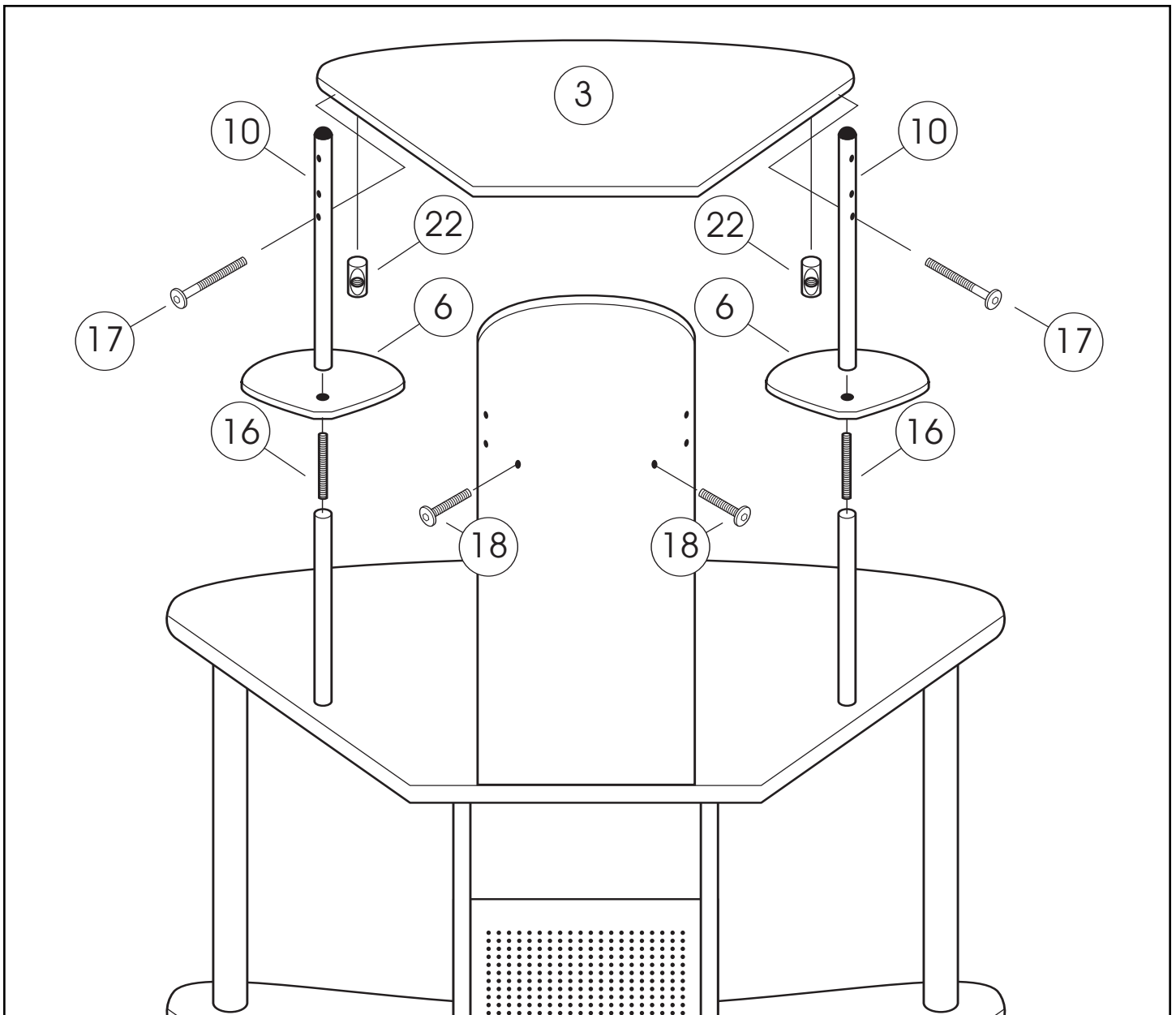

- 5.**
- SCREW BOLT (16) INTO SHORT SUPPORT TUBES.
 - PLACE SPEAKER SHELVES (6) ONTO BOLTS AND ATTACH BY SCREWING LONG SUPPORT TUBE (10) ONTO BOLTS.
 - ATTACH TOP SHELF (3) TO LONG SUPPORT TUBES (10) BY INSERTING BOLT CONNECTORS (22) INTO HOLES UNDER SHELF AND SCREWING ALLEN BOLTS (17) THROUGH TUBES AND INTO SHELF (ROTATE BOLT CONNECTORS IF NECESSARY).
 - ATTACH SHELF TO REAR PANEL USING ALLEN BOLTS (18).
-
- FIJE EL TORNILLO (16) A LOS TUBOS CHICOS DE SOPORTE.
 - COLOQUE LAS REPISAS PARA BOCINAS (6) SOBRE LOS TORNILLOS Y FIJE ATORNILLANDO EL TUBO LARGO DE SOPORTE (10) SOBRE LOS TORNILLOS.
 - FIJE LA REPISA SUPERIOR (3) A LOS TUBOS LARGOS DE SOPORTE (10) INSERTANDO LOS CONECTORES PARA TORNILLOS (22) DENTRO DE LOS ORIFICIOS DEBAJO DE LA REPISA Y ATORNILLANDO LOS TORNILLOS ALLEN (17) A TRAVÉS DE LOS TUBOS Y DENTRO DE LA REPISA (GIRE LOS CONECTORES PARA TORNILLOS SI ES NECESARIO).
 - FIJE LA REPISA AL PANEL TRASERO USANDO TORNILLOS ALLEN (18).
-
- VISSÉZ LE BOULON (16) DANS LES PETITS TUBES DE SOUTIEN.
 - PLACEZ LES ÉTAGÈRES DES HAUT-PARLEURS (6) SUR LES BOULONS ET FIXEZ EN VISSANT LE LONG TUBE DE SOUTIEN (10) SUR LES BOULONS.
 - FIXEZ L'ÉTAGÈRE SUPÉRIEURE (3) AUX LONGS TUBES DE SOUTIEN (10) EN INSÉRANT LES CONNECTEURS DE BOULONS (22) DANS LES TROUS SOUS L'ÉTAGÈRE ET EN VISSANT LES BOULONS ALLEN (17) À TRAVÈS LES TUBES ET DANS L'ÉTAGÈRE. (FAITES PIVOTER LES CONNECTEURS DE BOULONS, SI NÉCESSAIRE)
 - FIXEZ L'ÉTAGÈRE AU PANNEAU ARRIÈRE AVEC DES BOULONS ALLEN (18).

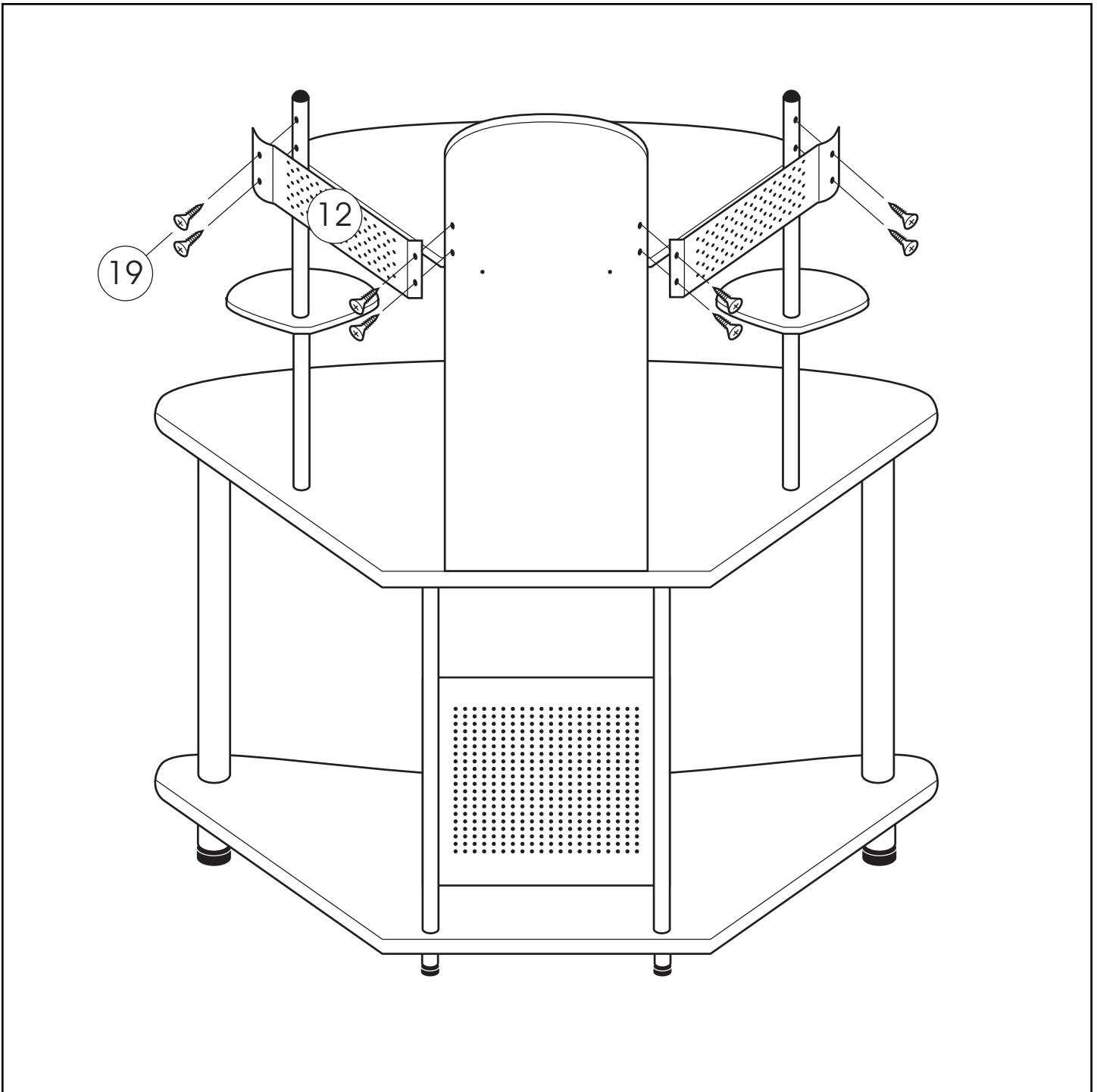

- 6.**
- ATTACH TOP PRIVACY PANELS (12) USING PHILLIPS SCREWS (19).
 - FIJE LOS PANELES SUPERIORES DE AISLAMIENTO (12) USANDO TORNILLOS DE CRUZ (19).
 - FIXEZ LES PANNEAUX DE SÉPARATION SUPÉRIEURS (12) AVEC DES VIS PHILLIPS (19).

PARTS LIST/LISTA DE PARTES/LISTE DES PIÈCES DÉTACHÉES

DESCRIPTION/DESCRIPCIÓN/DESCRIPTION

QUANTITY/CANTIDAD/QUANTITÉ

1. DESK TOP
MESA
BUREAU

1



2. BOTTOM SHELF
REPIȘA INFERIOR
ÉTAGÈRE INFÉRIEURE

1

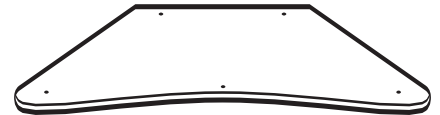

3. TOP SHELF
REPIȘA SUPERIOR
ÉTAGÈRE SUPÉRIEURE

1



4. KEYBOARD SHELF
REPIȘA DE TECLADO
ÉTAGÈRE DU CLAVIER

1



5. REAR PANEL
PANEL TRASERO
PANNEAU ARRIÈRE

1



6. SPEAKER SHELF
REPIȘA DE BOCINA
ÉTAGÈRE DE HAUT-PARLEUR

2



7. LEG - FRONT
PATA - FRONTAL
PIED - AVANT

2



8. LEG - REAR
PATA - TRASERA
PIED - ARRIÈRE

2



9. SUPPORT TUBE - SHORT
TUBO DE SOPORTE - CORTO
TUBE DE SOUTIEN - PETIT

2



10. SUPPORT TUBE - LONG
TUBO DE SOPORTE - LARGO
TUBE DE SOUTIEN - LONG

2



11. PRIVACY PANEL - REAR
PANEL DE AISLAMIENTO - TRASERO
PANNEAUX DE SÉPARATION - ARRIÈRE

1

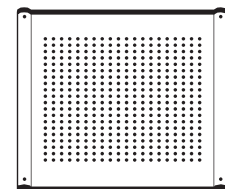

12. PRIVACY PANEL - TOP
PANEL DE AISLAMIENTO - SUPERIOR
PANNEAUX DE SÉPARATION - SUPÉRIEURS

2



PARTS LIST/LISTA DE PARTES/LISTE DES PIÈCES DÉTACHÉES

DESCRIPTION/DESCRIPCIÓN/DESCRIPTION

QUANTITY/CANTIDAD/QUANTITÉ

13. KEYBOARD SLIDER
DESLIZADOR DE TECLADO
GLISSIÈRES DU CLAVIER

1 SET



14. LEG BASE - LARGE
BASE DE PATA - GRANDE
BASE DE PIED - GRAND

2



15. LEG BASE - SMALL
BASE DE PATA - CHICA
BASE DE PIED - PETIT

2



16. BOLT
TORNILLO
BOULON

6



17. ALLEN BOLT - 1/4" X 2-1/2"
BULON ALLEN
BOULON ALLEN

2

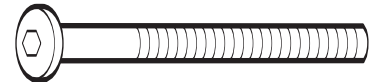

18. ALLEN BOLT - 1/4" X 1-3/8"
BULON ALLEN
BOULON ALLEN

6

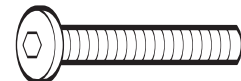

19. PHILLIPS SCREW
TORNILLO DE CRUZ
VIS PHILLIPS

40

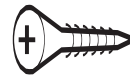

20. FLOOR LEVELER - LARGE
NIVELADOR DE PISO - GRANDE
PATINS DE SOL RÉGLABLES - GRAND

2



21. FLOOR LEVELER - SMALL
NIVELADOR DE PISO - CHICO
PATINS DE SOL RÉGLABLES - PETIT

2



22. BOLT CONNECTOR
CONECTOR DE TORNILLO
BOULON CONNECTEUR

2



23. ALLEN WRENCH
LLAVE ALLEN
CLÉ ALLEN

1

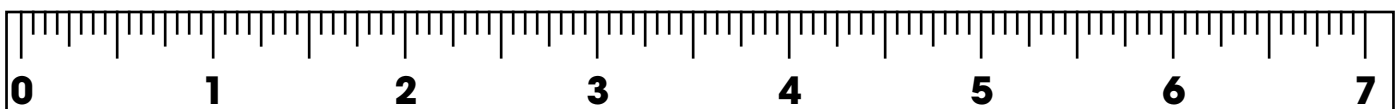

LIMITED WARRANTY

Studio RTA (the "Company") warrants to the original purchaser that this product will be free from defects in its workmanship and materials, under normal residential use and service conditions, as described herein. The Company will repair or replace, at its option, without charge to the original purchaser only, the defective product or parts for a period of ten (10) years (or Thirty (30) days on closeouts and discounted products) from the date of purchase and while owned by the original purchaser. This warranty shall be effective for the applicable time period beginning from date of purchase as shown on your original sales receipt. Replacement parts can only be supplied if parts are available. Items out of production may be unavailable. The Company's obligation under this warranty is limited to repairing or replacing products or parts as provided herein. This product has been designed for and is intended for residential use only. This warranty is original purchaser's sole remedy for product defects, and this warranty does not extend to any product, or damage to any product, caused by or attributable to abuse or misuse, products used for commercial or rental purposes, use modification of, or attachments to the product, and products or parts not used, maintained, or installed in accordance with the company's installation, maintenance and/or applicable guidelines. The warranty extended hereunder is in lieu of any and all other warranties, express or implied, including without limitation any implied warranty of merchantability or of fitness for a particular purpose. The company will not be responsible for indirect, special, incidental or consequential damages. Some states do not allow the exclusion or limitation of incidental or consequential damages, so the above limitations or exclusions may not apply to you. This warranty gives you specific legal rights. You may also have other rights which may vary from state to state. The company will advise you of the procedure to follow in making warranty claims. Telephone Studio RTA at (562) 446-2255 to explain the defect and give your name, address, and telephone number. Please be prepared with the model number of the product, date and place of purchase. If you require any assistance with assembly or parts please visit our website: www.studiorta.com.

GARANTÍA LIMITADA

Studio RTA (la "Compañía") garantiza al comprador original que este producto estará libre de defectos tanto de fabricación como en los materiales utilizados bajo el uso, servicio y condiciones normales residenciales, tal como se describe a continuación. La Compañía reparará o reemplazará, como una opción, sin cargo alguno únicamente al comprador original, el producto o las partes defectuosas por un período de diez (10) años o (treinta (30) días si son productos de saldo y con descuento) desde la fecha de compra y mientras éste siga siendo propiedad del comprador original. Esta garantía será efectiva para el período de tiempo pertinente a partir de la fecha de compra que se muestra en el recibo de venta original. Las partes de reemplazo únicamente podrán ser proporcionadas si éstas se encuentran disponibles. Los artículos que estén descontinuados podrían no estar disponibles. La obligación de la Compañía bajo esta garantía se limita a la reparación o el reemplazo de los productos o las partes como se describe en ésta. Este producto ha sido diseñado para, y con el propósito de que sea para uso residencial únicamente. Esta garantía es el recurso exclusivo respecto a productos defectuosos para el comprador, y esta garantía no se extiende a cualquier otro producto, o los daños a cualquier otro producto, causados por, o atribuibles al abuso o mal uso, productos utilizados para propósitos comerciales o de arrendamiento, modificación en el uso de, o anexos al producto, y productos o partes que no sean usadas, mantenidas en buenas condiciones, o instaladas de acuerdo con las directrices de instalación y mantenimiento de la compañía, y/o otras directrices pertinentes. Conforme a la presente extensión de esta garantía, en vez de cualquier y todas las otras garantías, expresas o implícitas, incluyendo sin limitación cualquier garantía tácita de comercialidad o capacidad para un propósito particular. La Compañía no será responsable de los daños indirectos, especiales, incidentales o consecuentes. En algunos estados no se permite la exclusión o limitación de daños incidentales o consecuentes, por lo que las limitaciones o exclusiones anteriores podrían no ser aplicables para usted. Esta garantía le ofrece derechos legales específicos. Usted también podría tener otros derechos, los cuales podrían variar en cada estado. La Compañía le informará acerca del proceso a seguir para realizar los reclamos de esta garantía. Comuníquese con Studio RTA al (562) 446-2255 para explicar el defecto y proporcione su nombre, dirección y número telefónico. Por favor esté listo para proporcionar la información del número de modelo del producto, la fecha y el lugar de compra. Si necesita ayuda para ensamblar o con las partes, por favor visite nuestro sitio en Internet: www.studiorta.com.

GARANTIE LIMITÉE

Studio RTA (la « compagnie ») garantit à l'acheteur original que ce produit sera exempt de tout défaut de fabrication et matériel s'il est utilisé à la maison et dans des conditions d'exploitation normales, tel que décrit à la présente. La compagnie réparera ou remplacera, à sa discrétion et sans frais pour l'acheteur original seulement, le produit défectueux ou les pièces défectueuses pour une période de dix (10) ans (ou trente (30) jours sur des produits liquidés ou offerts à prix réduits), à compter de la date d'achat et pendant que l'acheteur original est propriétaire du produit. Cette garantie sera en vigueur pour la période de temps applicable à compter de la date d'achat, comme l'illustre le reçu de vente original. Les pièces de rechange ne pourront être fournies uniquement si elles sont disponibles. Les articles hors de production ne seront peut-être pas disponibles. En vertu de cette garantie, l'obligation de la compagnie se limite à réparer ou à remplacer les produits ou les pièces, comme le stipulent les présentes. Ce produit a été conçu pour un usage résidentiel et a pour but d'être utilisé uniquement ainsi. Cette garantie est le seul recours de l'acheteur original lorsque le produit est défectueux, et cette garantie ne s'applique pas à tout produit ou dommages à tout produit, causés par ou attribuables à un usage abusif ou à un mésusage ou si les produits sont utilisés à des fins commerciales ou de location, si l'utilisation du produit est modifiée ou si les accessoires et les produits ou pièces du produit ne sont pas utilisés, entretenus ou installés conformément aux directives d'installation, d'entretien et/ou applicables. La garantie fournie à la présente remplace toutes autres garanties expresse ou implicite, y compris sans toutefois s'y limiter toute garantie implicite de commercialité ou de qualité pour un usage particulier. La compagnie n'est pas responsable des dommages indirects, spéciaux, imprévus ou consécutifs. Certains états ou provinces interdisent l'exclusion ou la restriction des dommages imprévus ou consécutifs; ainsi, les limites ci-dessus ou les exclusions ne s'appliquent peut-être pas. Cette garantie vous donne des droits spécifiques. Vous pourriez avoir d'autres droits qui peuvent varier d'un état à l'autre ou d'une province à l'autre. La compagnie vous indiquera comment présenter des réclamations de garantie. Communiquez avec Studio RTA au numéro (562) 446-2255 pour expliquer la défectuosité, et donnez vos nom, adresse et numéro de téléphone. N'oubliez pas de donner le numéro de modèle du produit, la date et le lieu d'achat. Si vous avez besoin d'aide pour assembler le produit ou obtenir des pièces, consultez notre site web à l'adresse www.studiorta.com.